

Monteringsanvisning

Glidskena för livlina till gångbrygga

Förberedande information

Sidoförflyttning (längs med taknock) bör alltid ske på gångbrygga. Som skyddsanordning för att minska risken för fall och därmed personskador, kan gångbryggan kompletteras med handräcke alternativt glidskena för livlina.

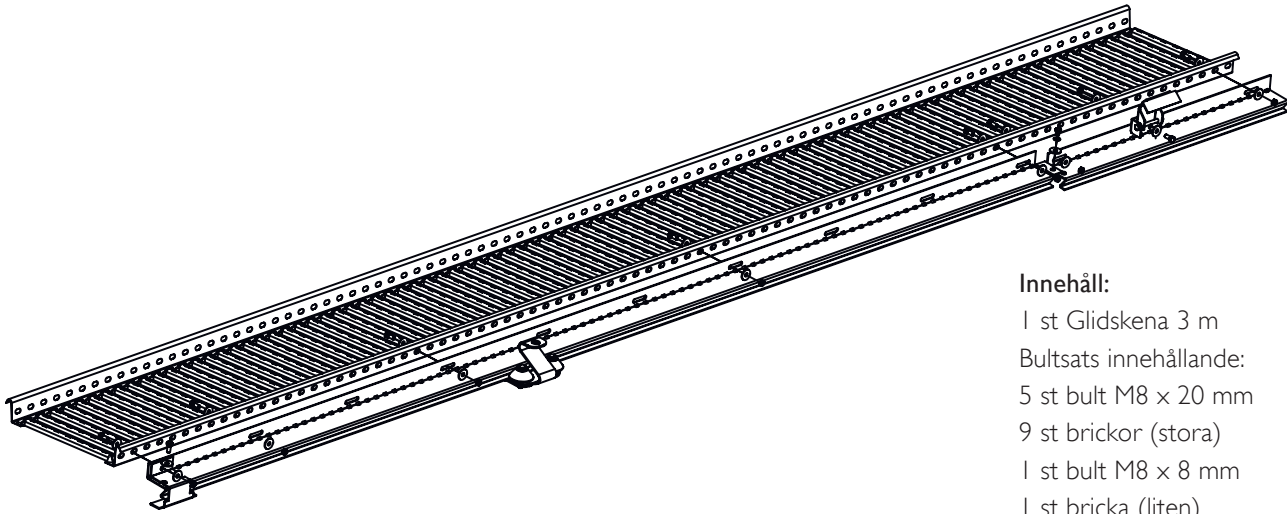

Innehåll:

- 1 st Glidskena 3 m
- Bultsats innehållande:
- 5 st bult M8 x 20 mm
- 9 st brickor (stora)
- 1 st bult M8 x 8 mm
- 1 st bricka (liten)

Montering

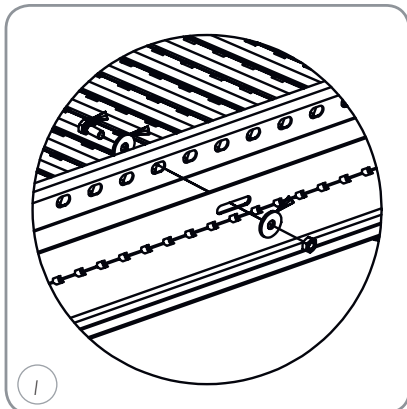

Montera den första glidskenan med de medföljande 4 st M8 x 20 mm bultar, muttrar och brickor, i vart tredje hål (se stor bild ovan). Obs! Där stoppbeslag skall monteras, se även punkt 2.

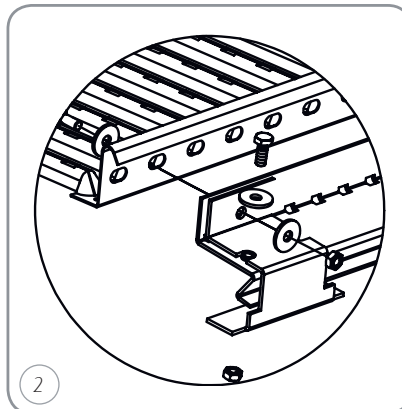

Stoppbeslag (fast alt öppningsbart) skall alltid monteras i glidskenans bägge ändar (glöm ej att först montera löparen, se bild 6). Det fasta stoppbeslaget fästs (samtidigt med glidskenan) i gångbryggan. Komplettera med M8 x 20 mm bult och bricka i det förgångade hålet i glidskenan, lås med muttern.

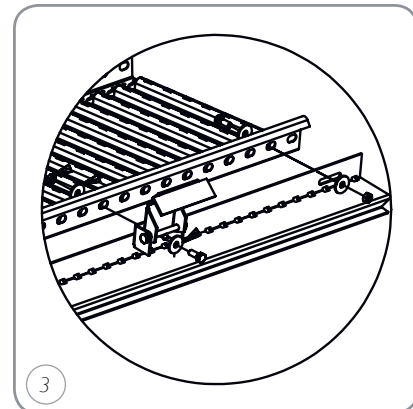

Det öppningsbara stoppbeslaget medger förflyttning av löparen till annan glidskena. Öppningsbart stoppbeslag monteras samtidigt med glidskenan, minst 320 mm från glidskenans ände.

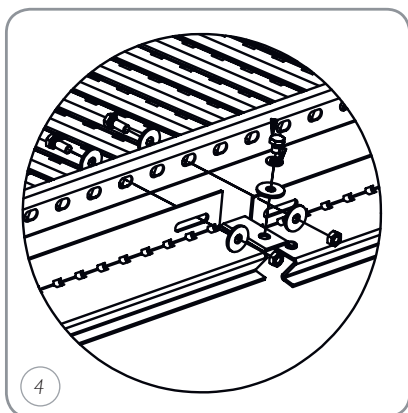

4
Vid skravning skall glidskenorna skruvas samman med medföljande M8 x 8 mm bult, bricka och mutter. Dessutom skall glidskenan fästas till gångbryggan på var sida om skarven.

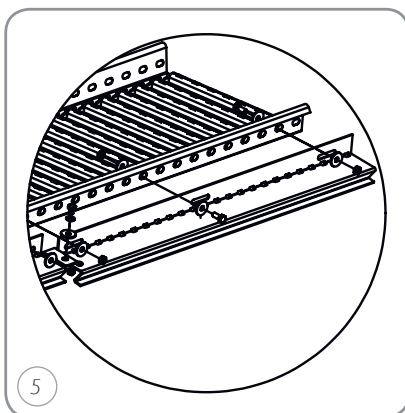

5
Om kapning av glidskena är nödvändig skall den kapade delen alltid vara minst 400 mm lång (för att uppnå dubbel infästning) samt ha max 70 mm längd från sista infästningspunkt. Vid kapning skall kapytan målas med bättringsfärg.

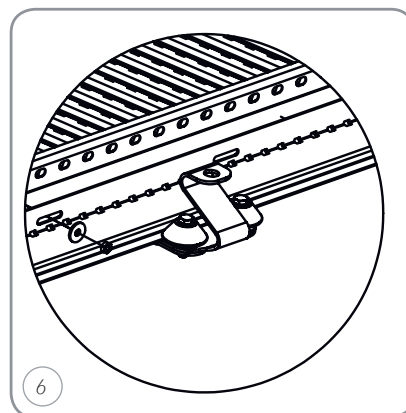

6
Löpare.