

SPAKLYFTBLOCK typ 1512B - 1520B

500 kg
800 kg
1600 kg
3200 kg
6300 kg



GIGANT



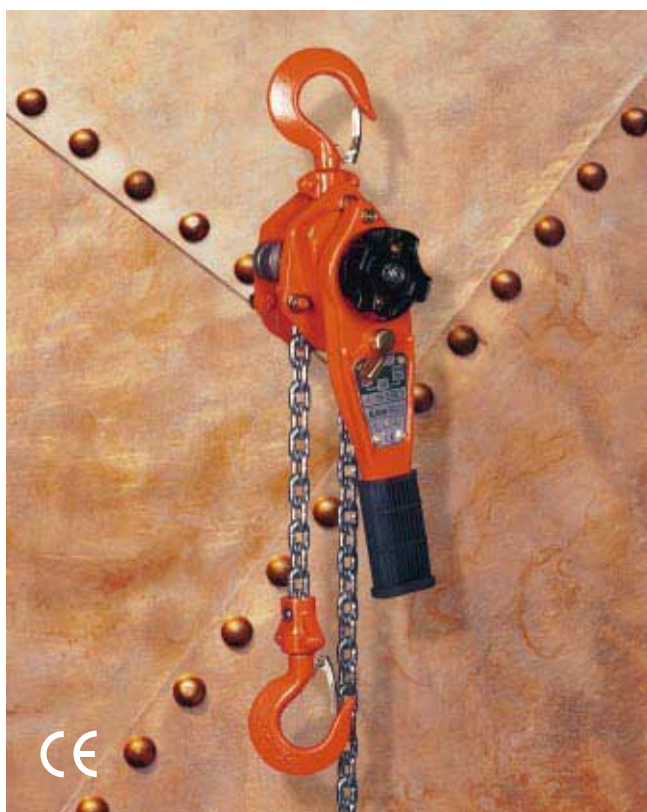

SPAKLYFTBLOCK typ 1512B – 1520B

500 kg • 800 kg • 1600 kg
3200 kg • 6300 kg

- Kompakt och lätt konstruktion
- Zinkbehandlad och härdad höghållfast kätting
- Enkel och säker manövrering
- Roterbara krokar i specialstål med säkerhetsspärr
- Säker, väl skyddad, automatisk broms
- CE-certifikat medföljer
- Tredjepartstestad av SAQ Kontroll AB

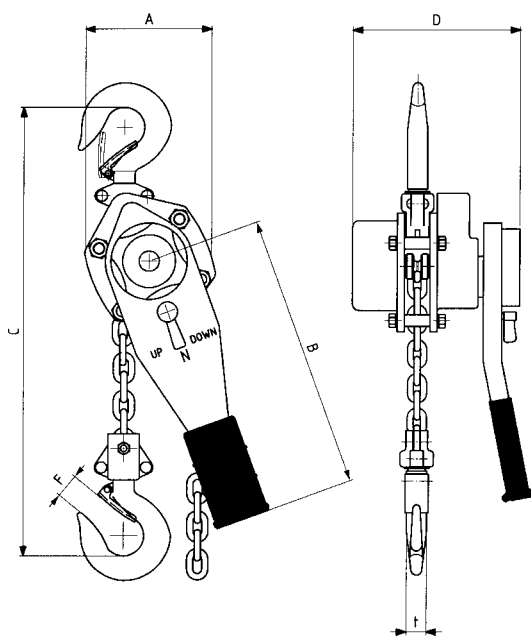

W L L kg	Model	Gigant Art. nr	Standard lift (m)	Load chain	Pulling kg	Weight kg	A	B	C	D	F	t
500	1512B	8487-0104	1,0	4,0 x 12,0/1	42	3,5	92	275	265	122	24	11
800	1513B	8487-0203	1,5	5,6 x 17,1/1	26	5,5	120	235	290	142	24	13,5
1600	1515B	8487-0302	1,5	7,1 x 21,2/1	31	9,6	138	370	330	163	31	20
3200	1517B	8487-0401	1,5	9,0 x 27,0/1	39	16,3	177	370	430	185	35	24
6300	1520B	8487-0500	1,5	9,0 x 27,0/2	40	30,5	244	370	580	185	46	43

GIGANT®

Gigant Arbetsplats AB, 441 80 Alingsås, Tel 0322-60 68 00, Fax 0322-60 68 40

www.gigant.se