



Uppallningsbock

Installations och bruksanvisning

P1...P2

Jack stand

Installation and operating instructions

P3...P4

Garasjebukk

Installasjons-og bruksanvisning

P5...P6

Pukkiteline

Asennus-ja käyttöohjeet

P7...P8



För din säkerhet:

Var vänlig Läs instruktionerna noggrant och spara dem för framtida bruk.

Innehåll

Specifikationer.....	1
Viktig säkerhetsinformation	1
Användande	1
Underhåll & Kontroll.....	2

Specifikationer

Specifikationer kan ändras utan varsel.

Artnr.	11948-0101	11948-0200
Max. belastning	3000 kg	6000 kg
Lägsta höjd	298 mm	403 mm
Högsta höjd	428 mm	608 mm
Antal spärrlägen	9 st	12 st
Vikt per par	7 kg	14.2 kg

Viktig säkerhetsinformation

Läs dessa säkerhetsinstruktioner innan enheten tas i bruk.

VARNING!

- Om dessa föreskrifter ignoreras riskerar man att skada gods och/eller pallbockar. Detta kan i sin tur leda till personskada.
- Belasta inte pallbockarna över angiven maxkapacitet. Överbelastning kan orsaka skador på pallbockarna.
- Lasten får endast placeras centrerat på lyftsadeln. Pallbockarna skall alltid användas parvis på hårt, jämnt underlag så att bockarna klarar av att bära upp lasten. Om bockarna används på annat

underlag kan detta orsaka instabilitet och att lasten välter och/eller skadas.

Användande

- Kontrollera fordonets manual för korrekt placering av pallbockarna. Pallbockarna får endast placeras på av manualen angivna platser.
- Placera pallbockarna under fordonet på de platser som finns angivna i fordonets manual.
- För att justera bockarna: Håll upp låsspaken samtidigt som sadelskaftet lyfts till önskad höjd. Tryck ner låsspaken.
- Sänk försiktigt lasten på bockarna



Bild. 1

Underhåll & Kontroll

- Visuell kontroll av bockarna skall alltid utföras innan bockarna tas i bruk. Kontrollera att inga sprickor, skadade svetsar eller skadade delar förekommer. Om en skada skulle upptäckas skall pallbocken omedelbart tas ur bruk.
- Eftersom hantering av denna produkt medför vissa risker får ingen modifiering av produkten förekomma.

For your safety,
please read these instructions
carefully and retain them for future
use.

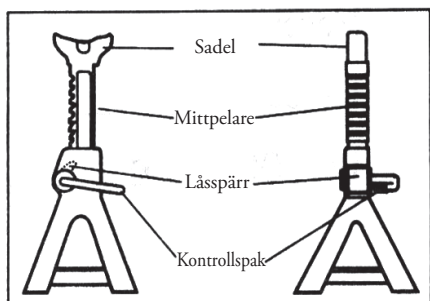
Contents

Specifications.....	3
Important safety information	3
Operation.....	3
Maintenance & Inspection.....	4

Specifications

Specifications are subject to change without notice.

Art No.	11948-0101	11948-0200
Max. load	3000 kg	6000 kg
Lowest height	298 mm	403 mm
Top height	428 mm	608 mm
No of locking positions	9 ea.	12 ea.
Weight per pair	7 kg	14.2 kg

Important safety information

Read these safety warnings before operation.

WARNING!

- Failure to heed these warning may result in loss of load, damage to jack stands, and/or jack stand failure resulting in personal injury or property damage.
- Do not overload jack stands beyond rated capacity. Overloading can cause damage to or failure of the jack stands.
- Position load on center of saddle only. Always use stands in pairs on hard, level surface capable of sustaining the load. Use of stands on other than hard level

surfaces can result in stand instability and possible of load.

Operation

- Refer to your vehicle owner's manual for proper jacking procedures. Lift only on areas of the vehicle as specified by vehicle manufacturer.
- Position stands under vehicle at points specified by vehicle manufacturer as proper load support points.
- To adjust stands: Hold control lever up while lifting saddle shaft to desired height. Push control lever down to lock pawl into teeth located in center column. **MAKE SURE PAWL IS FULLY ENGAGED INTO TEETH.**

- Carefully lower load onto stands.

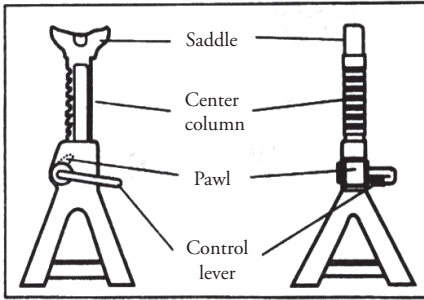

Fig. 1

Maintenance & Inspection

- Visual inspection shall be made before each of the stands, checking for cracks, cracked welds and missing and/or damaged parts. Any stand that appears to be damaged in any way shall be removed from service immediately.
- Because of the potential hazards associated with the misuse of equipment of this type, no modifications shall be made to the product.

For din sikkerhet:

Vær vennlig å lese instruksjonene nøye og spar dem for framtidig bruk.

Innhold

Spesifikasjoner.....	5
Viktig sikkerhetsinformasjon.....	5
Bruk.....	5
Vedlikehold & Kontroll.....	6

Spesifikasjoner

Spesifikasjonene kan endres uten varsel.

Artnr.	11948-0101	11948-0200
Maks. belastning	3000 kg	6000 kg
Laveste høyde	298 mm	403 mm
Høyeste høyde	428 mm	608 mm
Antall sperreposisjoner	9 stk	12 stk
Vekt pr. par	7 kg	14.2 kg

Viktig sikkerhetsinformasjon

Les disse advarsler før bruk.

ADVARSEL!

- Om disse forskrifter ignoreres, risikerer man å skade gods og/eller garasjebukker. Dette kan i sin tur føre til personskader.
- Belaste ikke garasjebukkene over angitt maks. kapasitet. Overbelastning kan forårsake skader på garasjebukkene.
- Lasten får kun plasseres sentrert på løfteflaten. Garasjebukkene skal alltid brukes parvis på hardt, jevnt underlag slik at bukkene tåler å bære opp lasten. Hvis bukkene brukes på annet underlag kan

dette forårsake ustabilitet og at lasten velter og/eller skades.

Bruk

- Kontrollere kjøretøyets manual for korrekt plassering av garasjebukkene. Garasjebukkene får kun plasseres på angitte plasser forklart i manualen.
- Plassere garasjebukkene under kjøretøyet på de plasser som finnes angitte i kjøretøyets manual.
- For å justere bukkene: Hold opp låsespaken samtidig som sadelskaftet løftes til ønsket høyde. Trykk ned låsespaken for å låse sperrehaken i tennene, og sentrer lasten. Forsikre om at låsepinne i bunnen på løftesøylen er montert, for å

forhindre at denne separeres fra foten.

- Senk forsiktig lasten på bukkene.

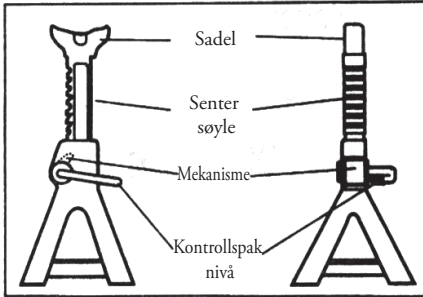

Bilde. 1

Vedlikehold & Kontroll

- Visuell kontroll av bukkene skal alltid utføres før bukkene tas i bruk. Kontroller at ingen sprekker, skadede sveiseskjøter eller skadede deler forekommer. Om en skade skulle oppdages skal garasjebukken umiddelbart tas ut av bruk.
- Ettersom håndtering av dette produkt medfører visse farer får ingen modifisering av produktet forekomme.

Oman turvallisuutesi vuoksi:
Lue nämä ohjeet huolellisesti ja säilytä ne myöhempää tarvetta varten.

Sisällys

Tekniset tiedot.....	7
Tärkeää oman turvallisuutesi kannalta....	7
Käyttö	7
Huolto ja kunnossapito	8

Tekniset tiedot

Tiedot voivat muuttua ilman eri ilmoitusta.

Tuotenro	11948-0101	11948-0200
Kapasiteetti	3000 kg	6000 kg
Korkeus ala-asennossa	298 mm	403 mm
Korkeus yläasennossa	428 mm	608 mm
Lukituspykälien lkm	9 kpl	12 kpl
Paino/pari	7 kg	14.2 kg

Tärkeää oman turvallisuutesi kannalta

Lue nämä turvallisuutta koskevat varoitukset ennen laitteen käyttöä.

VAROITUS!

- Näiden ohjeiden laiminlyönti voi johtaa kuorman vahingoittumiseen tai tukipukkien vioittumiseen, joka puolestaan voi johtaa henkilö- tai omaisuusvahinkoihin.
 - Älä kuormita yli sallitun enimmäiskuormituksen. Ylikuormitus voi aiheuttaa ihmisten tai tukipukkien vahingoittumisen.
3. Kuorman saa kohdistaa vain yläkorkeiden keskelle. Käytä tukipukkeja aina

pareittain kovalla, tasaisella alustalla, joka kestää kuormituksen. Jos alusta on epävakaata tai liian pehmeä, voi lasti kaataa tai irrota.

Käyttö

- Selvitä, kuinka kohteen saa nostaa-jos kyseessä on ajoneuvo, tukipukkien sijoitusohjeet löytyvät käyttöohjekirjasta.
- Sijoita tukipukit näiden nostopisteiden alle.
- Tukipukkien säätäminen: Pidä vipu ylhäällä samalla kun pylväst nostetaan haluttuun asentoon. Lukitse asento taittamalla vipu alas. Varmista, että pylväst todella asettuu tukevasti.
- Kuormita tukipukkeja varovasti.

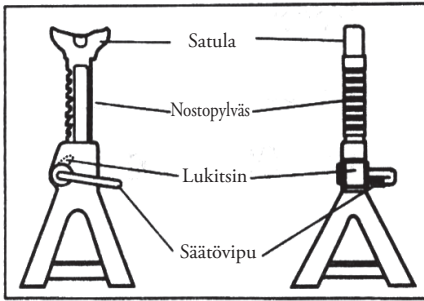

Kuvat. 1

Huolto ja kunnossapito

- Tarkasta tukipukit silmämääräisesti ennen jokaista käyttökertaa, tarkasta ettei niissä ole halkeamia tai haljenneita hitsausaumoja, ja varmista ettei mikään osa puutu tai ole vahingoittunut. Jos tukipukissa on vaurioita, se on heti poistettava käytöstä.
- Tämän laitetyypin riskialttiuden vuoksi tukipukkiin ei saa tehdä mitään muutoksia.



www.gigant.se